

Een oude bedrijfshal met kantoor in Uithoorn wordt met behulp van Hebel wandplaten verbouwd tot een complex met 22 bedrijfsunits in het kleinere segment. Deze methode van renoveren met Hebel is snel, mooi, duurzaam, zorgt voor gebruiksonafhankelijke ruimten en is nog uitermate brandveilig ook.

Van lelijk eendje naar Falkenstein

UNIEKE UPGRADING BESTAAND BEDRIJFSPAND IN UITHOORN

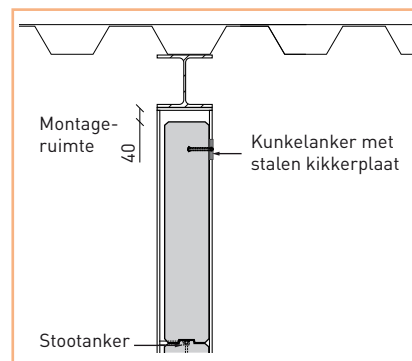

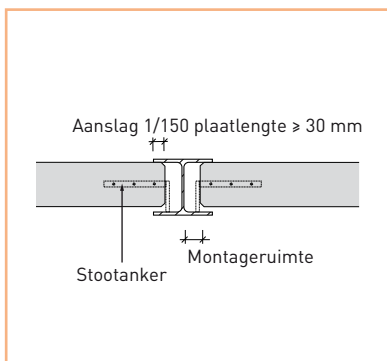

Voordelen Hebel wandplaten

- hoge brandwerendheid
- snel en schoon gemonteerd
- geen aanpassingen nodig aan constructie en fundering
- isolerend en reflecterend
- maatwerk: geen afval
- akoestisch en geluidsabsorberend
- gebruiksonafhankelijk



Het karkas van het pand in Uithoorn dateert van 1980, stond leeg en bleek lastig te verkopen of verhuuren. Bedrijfspann Projecten zag er brood in, in de vorm van koopunits (100-500 m²) voor bedrijfsmatig gebruik. Fundering, vloer, staalconstructie en dak blijven, gevels en binnenwanden worden opnieuw opgetrokken. De units worden van elkaar gescheiden door brandwe-

rende scheidingswanden van onderling verlijmd Hebel wandplaten tussen stalen H-kolommen. 'Bouwhoer' André Vogelaar: 'Er is mij alles aan gelegen kwaliteit te leveren. Celbeton klinkt, voelt en is massief. Daarbij: met Hebel creëer ik ruimten waarin elke functie kan worden ondergebracht. En ik hoef me geen zorgen te maken over brandwerendheidseisen.'

Xella Nederland BV

Postbus 23
4200 AA Gorinchem
Telefoon (0183) 67 12 34
Telefax (0183) 67 13 69

Internet www.xella.nl
E-mail verkoop@xella.nl

Bouw

- **Project:** renovatie en verbouwing bedrijfspann; realisatie 22 eenheidsunits
- **Opdrachtgever:** Bedrijfspann Projecten BV, Uithoorn
- **Architect:** Ron Vreendrig Architecten, Purmerend
- **Bouwbedrijf:** Constructiebedrijf De Kwakel BV, Uithoorn
- **Producten Xella:** Hebel wandplaten, toegepast als brandwerende scheidingswand